

**Doporučená inštalčná schéma zapojenia kabinetových zmäkčovacích filtrov WGD 9100 SXT a WGD 9500 SXT**

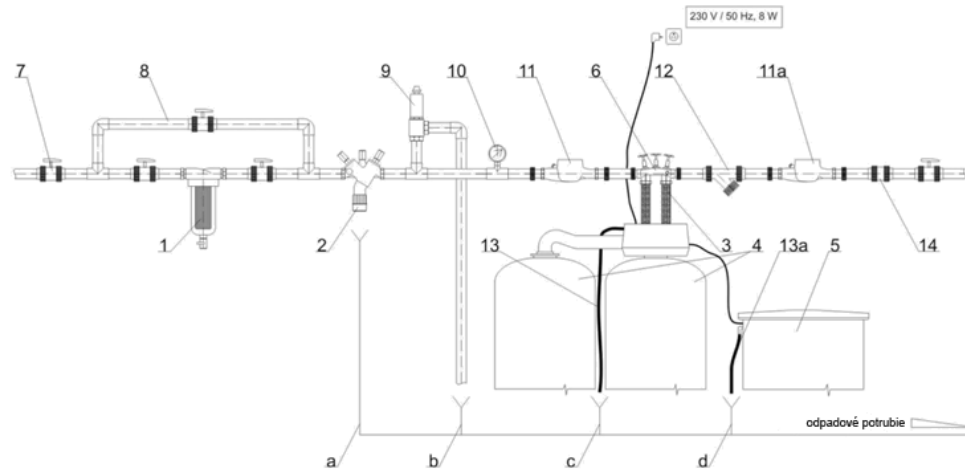

Popis ku schéme

pozícia	popis	pozícia	popis	pozícia	rozsah realizácie
1	filter mechanických nečistôt	12	filter mechanických nečistôt	1,2,3,4, 5, 6	štandardná dodávka
2	systémový oddeľovač (spätná klapka)	13	PVC odpadová hadica	7,8,12,13,13a,14	v rámci dodávky potrubného prepojenia
3	nerezové prepojovacie hadice	13a	PVC odpadová hadica	9,10,11,11a	je možné po dohode dodať
4	zmäkčovací filter	14	spätná klapka	pozícia	vysvetlivky
5	PE sofná nádoba zmäkčovacieho filtra	a	odpad	2	podľa DIN EN 1717 možno po odsúhlasení zameniť za spätnú klapku
6	montážny blok s obtokom	b	odpad	9	pri p <sub>max</sub> 8 bar nie je nutné
7	guňový uzavierací ventil	c	odpad	10	voľne voliteľné
8	obtok	d	odpad	11	ak je požiadavka celkového odpočtu spotrebovanej vody
9	poistovací ventil			11a	ak je požiadavka odpočtu odobranej vody
10	manometer				
11	vodomer s odpočtom				
11a	vodomer s odpočtom				